

NOTICE D'INSTALLATION

Notice originale - Version B - 08 Juin 2020

Roues ezW160 / ezW150 - Version Filaire

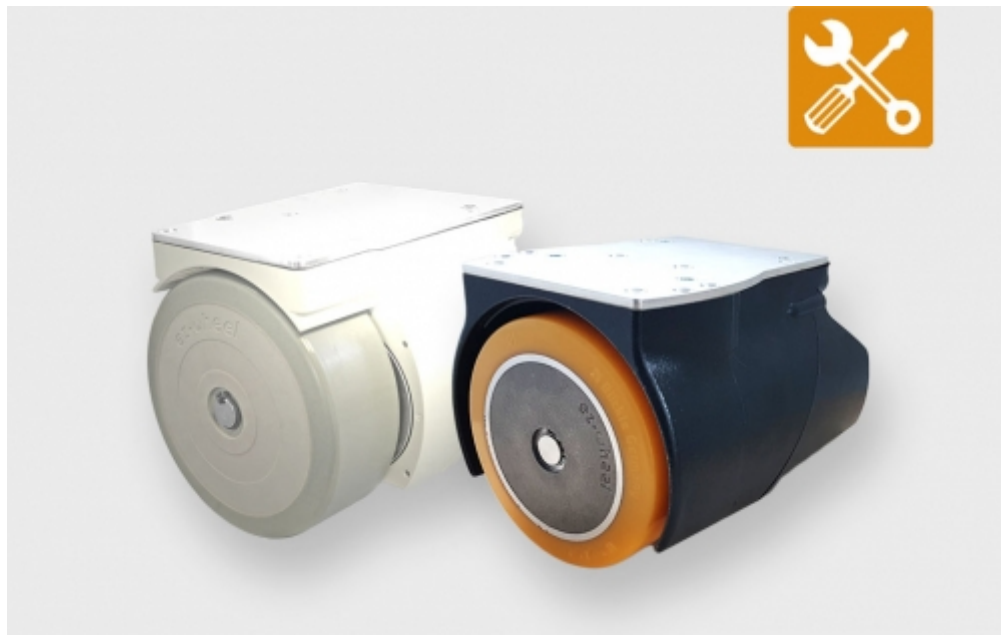

Ne pas utiliser les produits ez-Wheel dans d'autres buts et conditions que mentionnés dans la documentation technique. Lire et s'assurer d'avoir bien compris la notice avant d'utiliser les produits ez-Wheel. Tenir compte de tous les avertissements et toutes les préconisations d'utilisation donnés dans cette notice. Garder cette notice et s'y référer tout au long de la vie du produit. En cas de perte, il est possible d'obtenir une copie de cette notice en la demandant auprès de votre revendeur ou du SAV d'ez-Wheel. En cas de transfert du produit à un nouveau propriétaire, transmettre également la notice d'utilisation. Les caractéristiques, descriptions, et illustrations contenues dans le présent document sont exactes à la date de publication. ez-Wheel se réserve le droit de toutes modifications et mises à jour de ce document. L'utilisateur du produit prend lui-même connaissance de ces modifications.

Fixation de la chape

L'intégration d'une roue motrice sur un engin roulant doit être faite en respect de la Directive Machine en vigueur. Consultez la Déclaration d'incorporation présente en fin de document et assurez-vous que l'engin équipé respecte les directives et normes qui lui sont applicables.



Pour une utilisation en 5ème roue ou l'ajout d'une roue motrice sur un engin existant, il est recommandé de monter la roue avec une suspension ou des blocs amortisseurs.

Contactez votre revendeur pour plus d'informations sur le montage de la roue ez-Wheel et pour connaître les accessoires de montage disponibles.

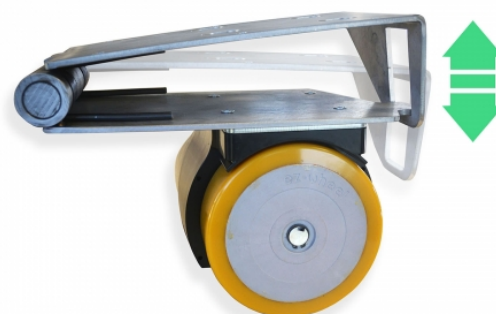

- Fixer la platine de fixation de la roue sous l'application à l'aide de 4 Vis M6.

Entre-axe : 102 x 105 mm

Plans de montage disponibles sur demande

Le couple de serrage des vis est de 7 Nm, ne pas excéder ce couple de serrage. La longueur maximum des vis dans la platine est de 16 mm.

La roue peut être montée de manière fixe sur le châssis. Dans ce cas, il convient de vérifier la charge maximum supportée par la roue.

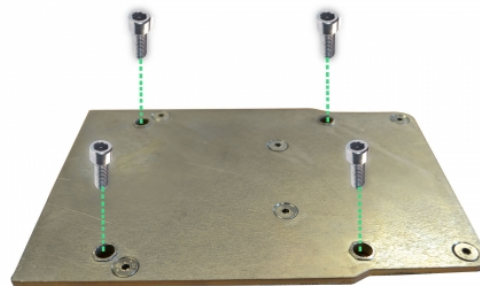

MONTAGE DE LA ROUE SUR L'APPLICATION

La gamme de roues autonomes ezW160 / ezW150 permet de mettre en oeuvre une motorisation électrique performante de manière simple et rapide. Les roues ezW160 / ezW150 sont pilotées par une interface filaire connectée directement à l'arrière du carter de la roue. De nombreux accessoires sont disponibles à la gamme ez-Wheel pour assurer le pilotage des roues. Cette notice d'utilisation rassemble les instructions à suivre pour l'installation des roues ezW160 / ezW150.

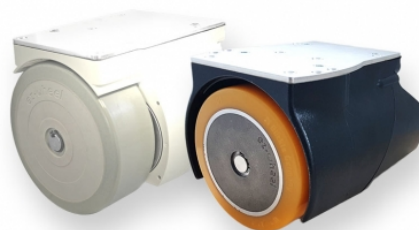

CARACTÉRISTIQUES DES PRODUITS EZ-WHEEL

La chape suspendue ezMCS/160 permet la fixation des roues autonomes Series 160 / 150 sur des applications nécessitant un amortissement pour une liaison roue/sol optimisée.

Montage de la Roue avec Chape suspendue sur l'application

- Fixer la chape suspendue à la platine de fixation de la roue à l'aide de 4 Vis M6. Il est impératif de fixer les 4 vis.

Entre-axe : 102 x 105 mm

Plans de montage disponibles ci-après

Le couple de serrage des vis est de 7 Nm. Ne pas excéder ce couple de serrage. La longueur maximum des vis dans la platine de la roue est de 16 mm, soit une longueur max. de 21 mm en tenant compte de l'épaisseur de platine de la chape.

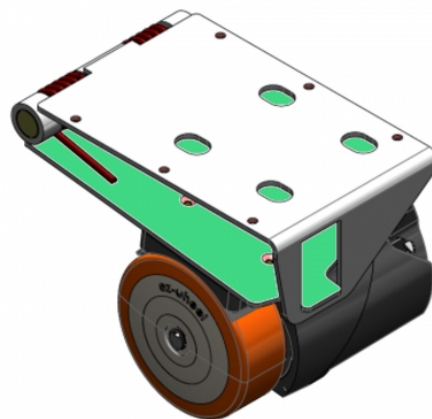

Montage de la roue sur la Chape suspendue

Tous les plans mécaniques pouvant être utiles à l'intégration des produits ez-Wheel sont fournis sur demande. Tous les accessoires cités sont disponibles au catalogue ez-Wheel.

Trois niveaux de fonctionnement appliqués sur la chape sont disponibles sur ce produit :

- Position 1 : Position libre (déployée), passage d'un creux
- Position 2 : Position nominale, fonctionnement sur sol plat
- Position 3 : Position comprimée, passage d'un obstacle

Respecter les préconisations de montage pour assurer un fonctionnement optimal de la chape.

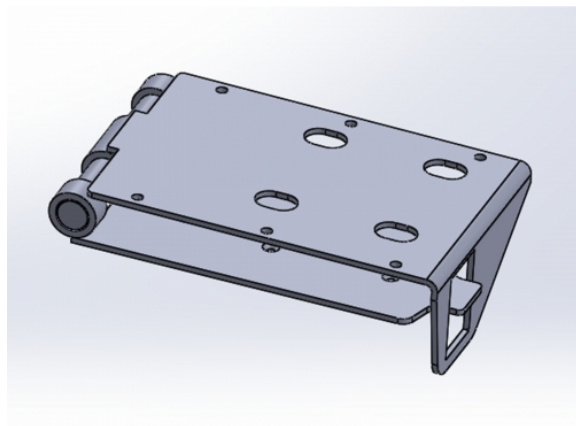

- Visser l'ensemble pré-monté sur l'engin
 - o Se reporter au plan de la platine supérieure de la chape pour l'implantation des vis de maintien.
 - o Il est impératif de fixer au minimum 4 vis, la fixation avec 6 vis étant idéale pour un meilleur maintien du système.

Choisir des vis et écrous d'une longueur maximum de 11 mm pour ne pas gêner la compression totale de la chape.

- Se référer au plan de « Tolérance vis de fixation de la chape sur l'application »

Entre-axe : 110 x 180 mm

Plans de montage disponibles ci-après

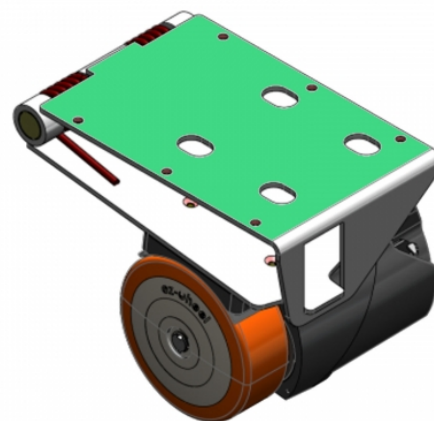

- Tester le système complet et vérifier que la propulsion électrique de la roue opère correctement et sans glissement sur le sol.

L'effort de motricité horizontal donné par la roue pour la propulsion est de 20 daN au maximum.

Si malgré l'effort appliqué par la chape suspendue, un glissement est observé, vérifier que le positionnement de la chape au repos est en position nominale : les platines supérieure et inférieure de la chape doivent être parallèles.

L'utilisation d'une chape suspendue est idéale pour :

- les applications avec une 5ème roue
- l'ajout d'une roue motrice sur un engin existant

Tolérance vis de fixation de la chape sur l'application :

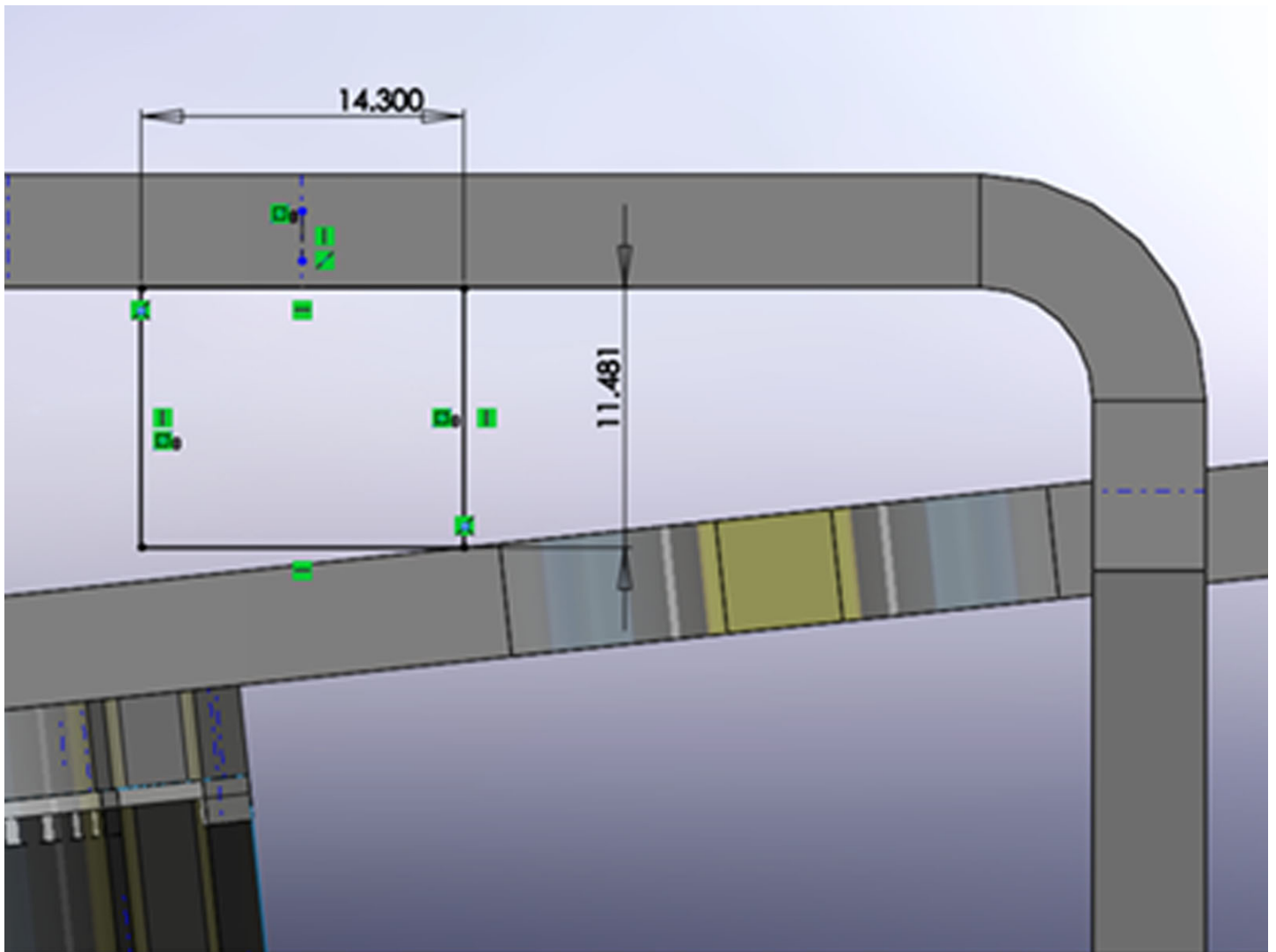

Plan de la platine inférieure

La platine inférieure de la chape se fixe à la roue Series 160 / 150. La platine supérieure présente 4 lumières facilitant la fixation des vis sur la platine de la roue.

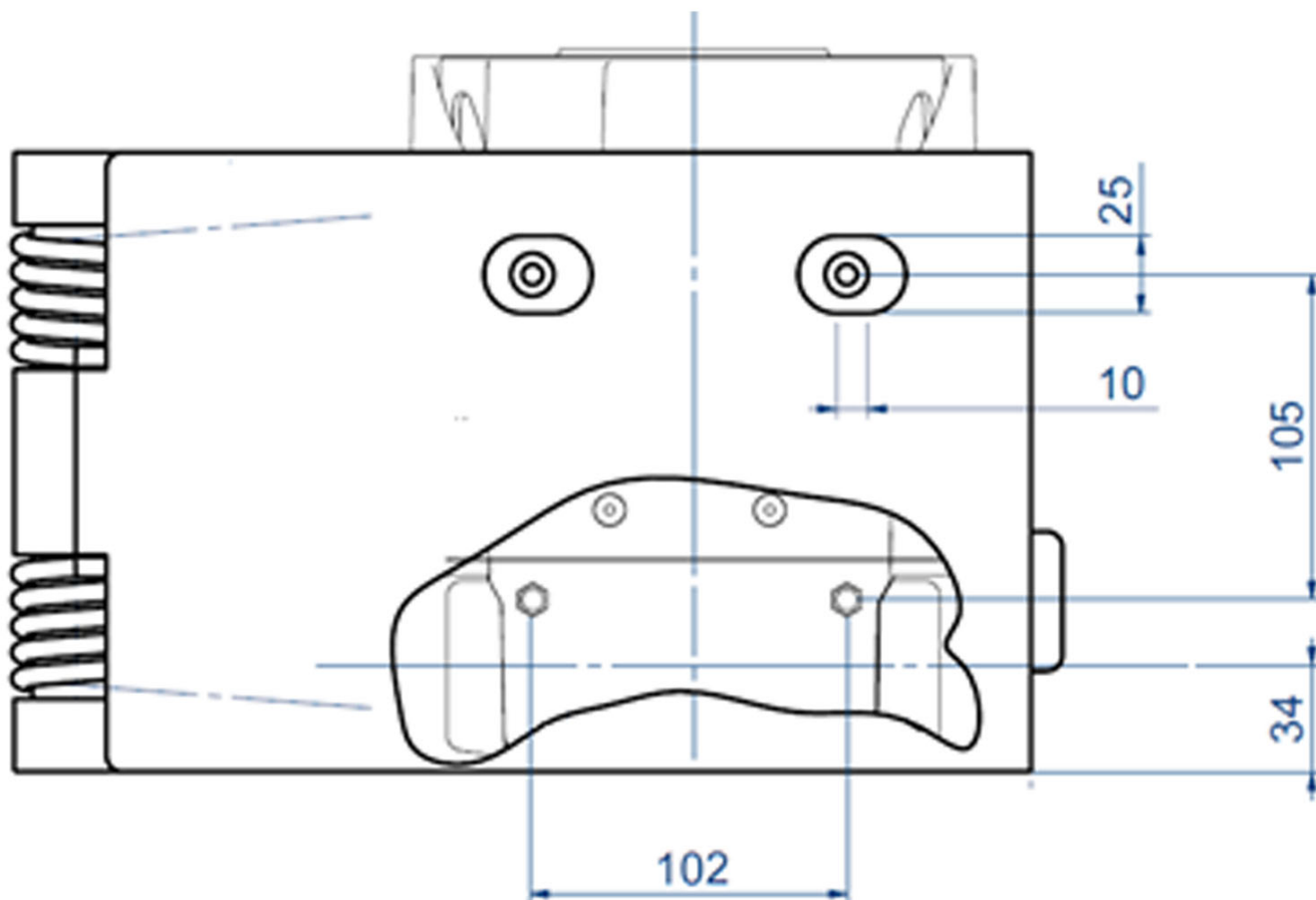

Plan de la platine supérieure

La platine supérieure de la chape se fixe sur l'engin.

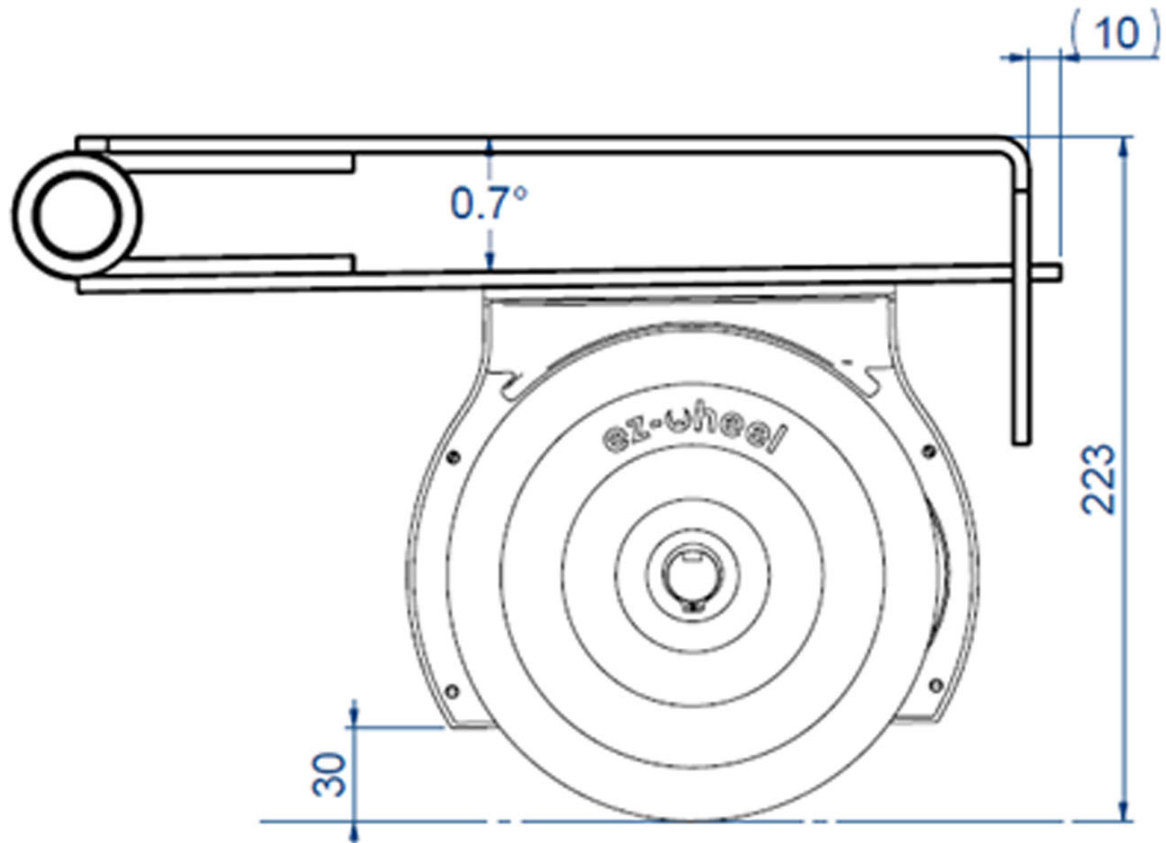

Plan de la hauteur de fixation sous le châssis de l'application en position nominale

Garde au sol : 30 mm

Plan en position libre (déployé)

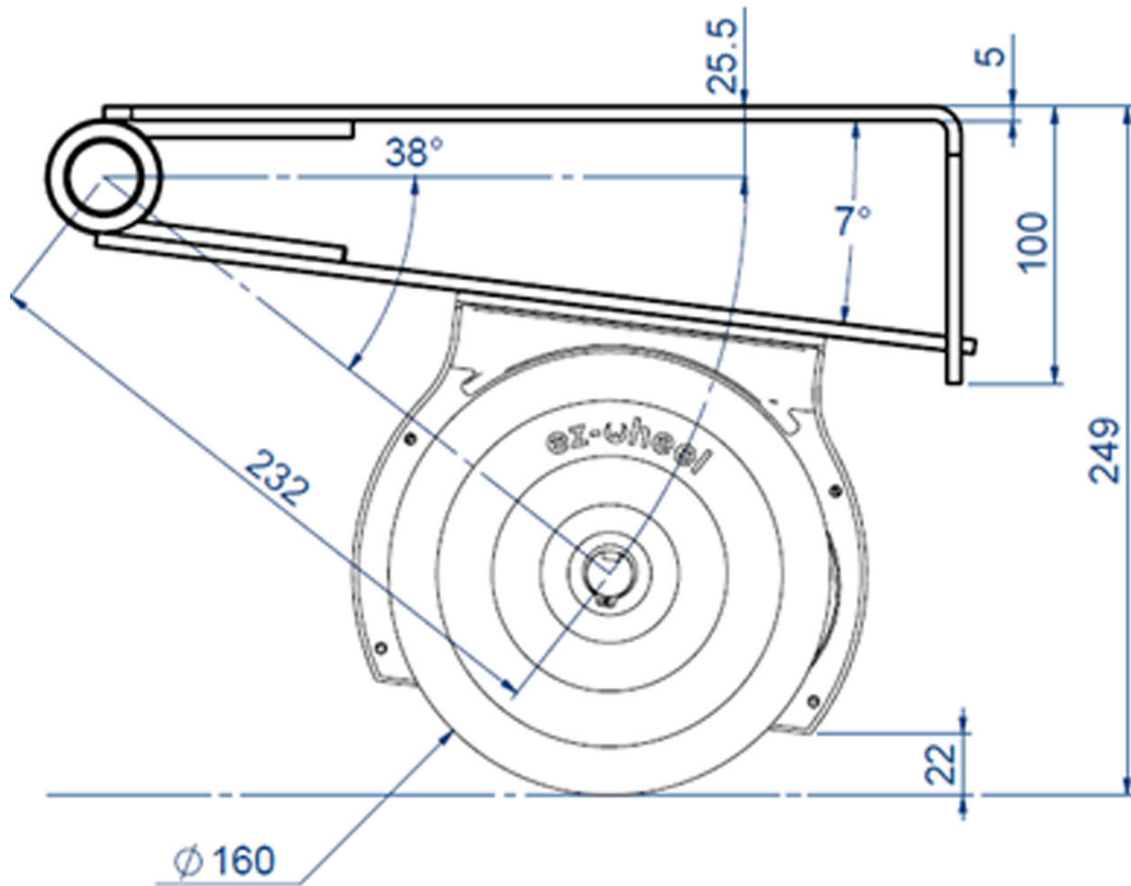

Garde au sol : 22 mm

Plan en position comprimée

Garde au sol : 23 mm

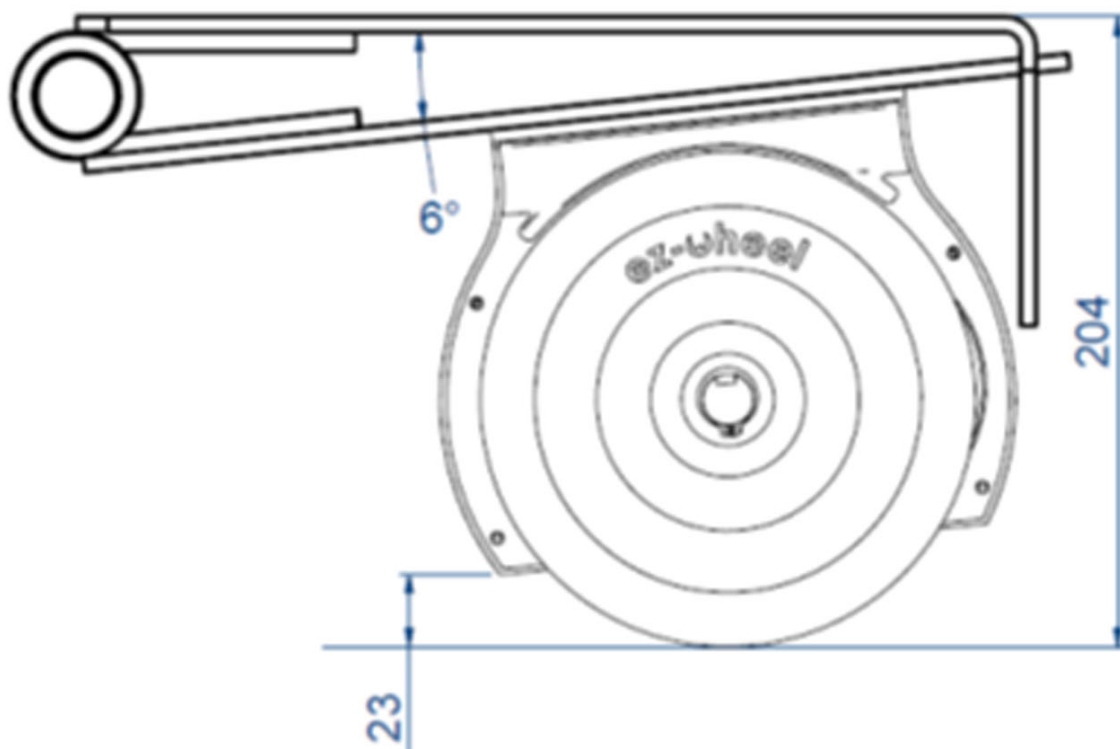

Si malgré l'effort appliqué par la chape suspendue, un glissement est observé, vérifier que le positionnement de la chape au repos est en position nominale.

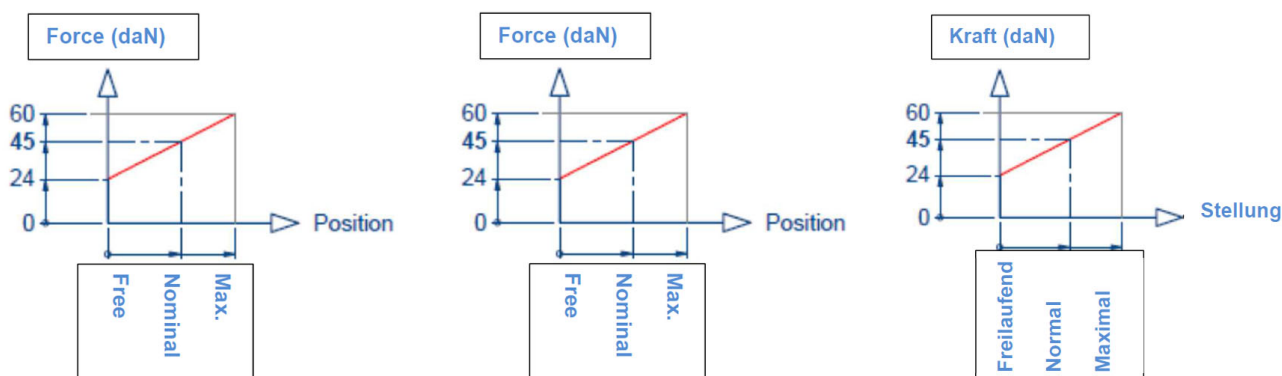

La chape suspendue produit un effort sur la roue permettant son maintien au sol.

- Respecter les contraintes de montage données précédemment de manière à garder une bonne adhérence au sol.

Ci-dessous la courbe d'effort théorique appliqué par la chape suspendue :

Pression Chape/roue sur sol

OUVERTURE/FERMETURE DU CARTER DE CABLES

Démontage du carter câble

- Retirer les 2 vis qui maintiennent le carter câble au châssis.

Vis Torx M4x12
Tournevis Torx

- Retirer le carter câble



Passage des cables

Lors de l'installation ou la manipulation de câbles connectés, s'assurer du positionnement des câbles dans les passages prévus dans le carter avant de repositionner celui-ci.

Le carter positionné sur la roue, s'assurer du bon passage de l'ensemble des câbles dans la goulotte située entre le capot et le carter câble.



Remise en place du carter câble

- Repositionner le carter câble dans la position initiale.
- Visser les 2 vis jusqu'à serrage complet.

Vis Torx M4x12
Tournevis Torx et rallonge

Le couple de serrage des vis est de 2 Nm, ne pas excéder ce couple de serrage.



MISE EN FONCTION DU PRODUIT

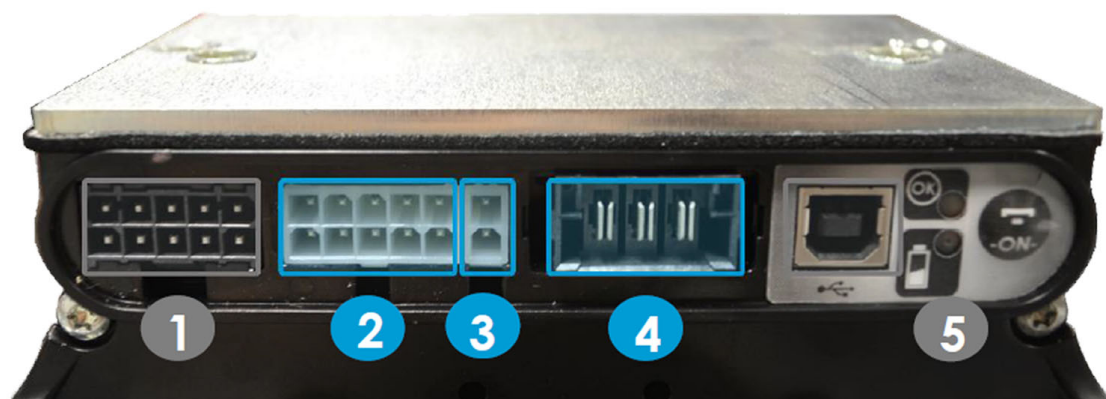

1. Connecteur « autres usages »

2. [Connecteur actionneur](#)

3. [Connecteur recharge](#)

4. [STRAP](#)

5. Port USB

Affiliations câbles/connectiques :

L'ensemble des câbles référencés ezAC___/160 se connecte sur le Molex® Mini-Fit Jr femelle 10 points Cf.2 sur plan ci-dessus.

L'ensemble des câbles référencés ezCC___/160 et les chargeurs avec le suffixe /160 se connectent sur le Molex® Mini-Fit Jr femelle 2 points Cf.3 sur plan ci-dessus.

Fixation de l'actionneur

Branchement de l'actionneur

- Fixer l'actionneur sur l'application de sorte que la prise en main soit intuitive et ergonomique.

Via un panneau de contrôle pour les actionneurs de type poignée rotative, joystick et tête de timon ;
En bout de tube pour les actionneurs de type gâchette.

- Contacter le revendeur pour obtenir les plans de montage des différents actionneurs.



Si le système ne comporte pas de bouton de mise en route, se munir d'un câble de raccordement de type ezACxM/160, de la longueur souhaitée pour l'intégration sur l'application.

- Relier l'actionneur à la roue via le câble d'adaptation ezACxM/160 de la manière suivante :

[Connecteur Molex® Mini-Fit Jr 6 points](#) sur l'actionneur

[Connecteur Molex® Mini-Fit Jr 10 points](#) sur la roue

- Vérifier que l'ergot de verrouillage retient le connecteur.

Si le système comporte un bouton de mise en route, se munir d'un câble de raccordement de type ezACxM-B/160, de la longueur souhaitée pour l'intégration sur l'application.

- Relier l'actionneur et le bouton à la roue via le câble d'adaptation ezACxM-B/160 de la manière suivante :

[Connecteur Molex® Mini-Fit Jr 6 points](#) sur l'actionneur

[Cosses Faston](#) sur le bouton

[Connecteur Molex® Mini-Fit Jr 10 points](#) sur la roue

- Vérifier que l'ergot de verrouillage retient le connecteur.

Si le système comporte un bouton de mise en route avec voyant d'affichage,

- Relier l'actionneur et le bouton à la roue via le câble d'adaptation ezACxM-BD/160, de la longueur souhaitée pour l'intégration sur



l'application de la manière suivante :

Connecteur Molex® Mini-Fit Jr 6 points sur l'actionneur

Connecteur Molex® Mini-Fit Jr 4 points sur le bouton

Connecteur Molex® Mini-Fit Jr 10 points sur la roue

- Vérifier que l'ergot de verrouillage retient le connecteur.

Tous les plans mécaniques pouvant être utiles à l'intégration des actionneurs de contrôle sont fournis sur demande.

Branchement cable : recharge

Si le système de charge est composé d'une prise de charge déportée de type XLR :

- Fixer le connecteur XLR sur panneau sur le châssis de l'application à l'aide de 2 vis.

Vis FHC M3
Tournevis Torx

- Fixer le câble de charge ezCCxM/160 sur l'application.

Le connecteur XLR sur panneau doit être disposé de telle sorte à faciliter l'accès et l'utilisation.

- Brancher le connecteur Molex® 2 points du faisceau de charge ezCCxM/160 sur le connecteur femelle 2 points de la roue.
- Vérifier que l'ergot de verrouillage retient le connecteur.

Si le système de charge est composé d'un chargeur embarqué (avec le suffixe /160) :

- Fixer le chargeur sur le châssis de l'application en assurant l'accès au cordon secteur pour la recharge.
- Brancher le connecteur Molex® 2 points du chargeur sur le connecteur femelle 2 points de la roue.



Branchement batterie externe

Si vous disposez d'une batterie externe, contacter le revendeur pour :

- la validation des batteries utilisées
- le branchement des batteries externes

Ne jamais connecter de batterie externe si la roue est pourvue d'une batterie interne.



Branchement du STRAP/Arrêt d'urgence

Dans le cas d'une batterie interne à la roue :

- Vérifier que le STRAP est bien connecté à la roue avant toute utilisation.
- Le STRAP peut être remplacé par le câblage d'un bouton déporté d'arrêt d'urgence (ou autre bouton normalement fermé)

Sur ce connecteur, la tension batterie est accessible, veiller à ne pas faire de court-circuit entre les contacts métalliques.



En cas d'absence du STRAP ou de bouton branché à ce connecteur, la roue ne pourra pas fonctionner.

Autres connectiques

Prise USB :

La prise USB est réservée au paramétrage du système.
Contacter le revendeur pour plus d'informations.

Connectique « autres usages » :

Cette connectique est dédiée à d'autres usages.
Contacter le revendeur pour plus d'informations.

Avant la 1ère utilisation vérifier que les 3 connectiques principales sont occupées : actionneur, câble de charge, STRAP.



OUVERTURE/FERMETURE DU CAPOT

- Retirer le carter de câbles comme décrit dans le paragraphe « Ouverture / Fermeture du carter de câbles ».

Démontage du capot

- Débrancher l'ensemble des câbles (charge, actionneur, STRAP)



- Dévisser les 4 vis Torx M4x30 qui maintiennent le capot sur le châssis.

L'utilisation d'une rallonge tournevis Torx est préconisée.

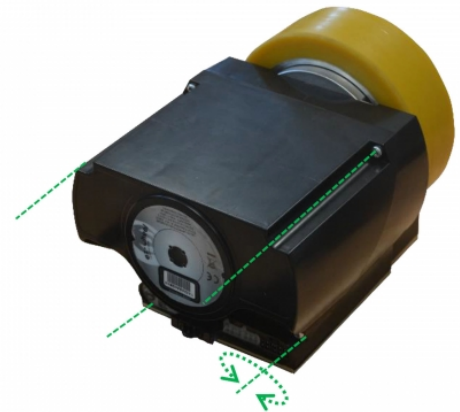

- Retirer le capot

Cette ultime étape donne accès aux différentes connectiques, aux batteries et à leurs branchements.



Remise en place du capot

Il convient de ne pas pincer de fils en reboîtant le capot sur le châssis. Cette opération est nécessaire pour faciliter la fermeture du capot. L'utilisation d'une rallonge tournevis Torx est préconisée.

Aligner le carter sur le châssis grâce aux entretoises de centrage.

- Positionner les deux vis dans les logements appropriés pour les entretoises - proches de l'interface connectique.

Vis Torx M4x30
Tournevis Torx et rallonge

- Visser les 2 vis Torx jusqu'au contact.

Ne pas serrer les vis à cette étape !

- Visser les 2 vis restantes jusqu'au serrage complet.

Vis Torx M4x30
Tournevis Torx et rallonge

- Serrer les deux premières vis jusqu'à serrage complet.

Le couple de serrage des vis est de 2 Nm, ne pas excéder ce couple de serrage.

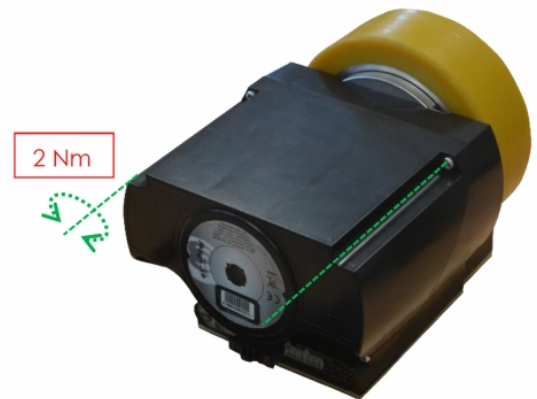
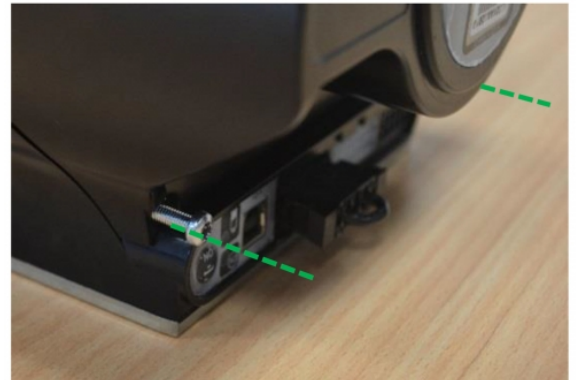

MONTAGE OU REMPLACEMENT DES BATTERIES

- Se référer au paragraphe « Ouverture / Fermeture du capot » pour consulter les instructions de démontage du capot.
- Retirer le ou les blocs batteries de leur emplacement.



Extraction des blocs batteries

Branchement du (des) bloc(s) batteries

- Brancher le premier bloc batterie sur le Molex® femelle 8 points de gauche.

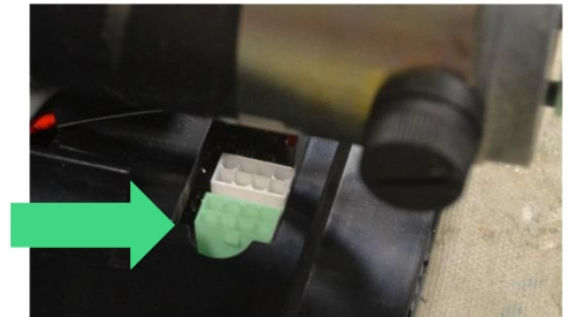

- Répéter l'opération côté droit pour le second bloc batterie.

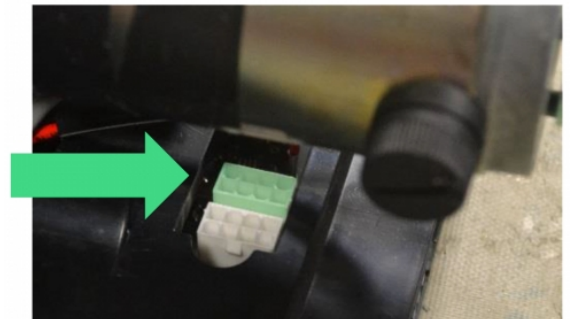

- Une fois les câbles batteries branchés, repositionner les blocs dans leur emplacements initiaux.

Se référer au paragraphe « Ouverture/Fermeture du capot » pour consulter les instructions de remontage du capot.



RÈGLES DE SÉCURITÉ RELATIVES AUX BATTERIES

En aucun cas, l'utilisateur ne doit démanteler les packs batteries.

La manipulation des packs batteries doit se faire sans outils métalliques ou conducteurs.

Ne pas utiliser d'autres batteries que celles fournies par ez-Wheel ou votre revendeur.

Toutes les informations et la réglementation concernant ces batteries seront fournies sur demande.



Ni-MH



CONTACT SAV DE VOTRE REVENDEUR

Dans l'hypothèse où un produit s'avèrerait défectueux, prendre contact avec le revendeur.

Les conditions de garantie sont disponibles avec les conditions générales de vente ou auprès du revendeur.

AFFICHAGE DE LA ROUE



		Green Grün Vert	The wheel is working. Das Rad ist in Betrieb. La roue est en fonction.
		Flashing green/red Blinkend rot/grün Rouge/Vert Clignotant	Fault preventing operation or flat battery Fehler, der den Betrieb verhindert oder Akku leer. Défaut interdisant la motorisation ou batterie vide.

Declaration of Incorporation

In our quality as manufacturer, we

ez-Wheel SAS
Rue Jean Doucet
16470 Saint Michel
France







declare that the ezW160 product is an incomplete machine within the meaning of the machinery directive 2006/42/EC.

This product is intended to be incorporated into an application, and cannot in any circumstances be put into operation before this application has been declared compliant to the requirements of directive 2006/42/EC.

Issued in St Michel, on 29/10/2013.

Jérôme Pénigaud, Chairman

**DÉCLARATION D'INCORPORATION**

		<p>Green Grün Vert</p>	<p>The wheel is charged. Das Rad ist geladen. La roue est chargée.</p>
		<p>Orange Orange Orange</p>	<p>The wheel is at half charge (50%). Das Rad ist halb geladen (50 %). La roue est à mi-charge (50%).</p>
		<p>Red Rot Rouge</p>	<p>The wheel charge is below 30% Das Rad ist zu weniger als 30 % geladen. La roue a une charge inférieure à 30%.</p>
		<p>Flashing red Blinkend rot Rouge clignotant</p>	<p>The wheel is completely discharged. It is impossible to use the system. Charging is necessary. Das Rad ist vollständig entladen. Eine Nutzung des Systems ist nicht möglich. Wiederaufladen nötig. La roue est totalement déchargée. L'utilisation du système est impossible. La mise en charge est nécessaire.</p>
		<p>Flashing orange Blinkend orange Orange clignotant</p>	<p>The wheel is charging. Das Rad wird aufgeladen. La roue est en charge.</p>
		<p>Flashing green Blinkend grün Vert Clignotant</p>	<p>The wheel is charged and connected to the charger. Das Rad ist aufgeladen und ans Ladegerät angeschlossen. La roue est chargée et branchée au chargeur.</p>

DÉCLARATION DE CONFORMITÉ CE

Déclaration d'incorporation

En qualité de fabricant,

ez-Wheel SAS
Rue Jean Doucet
16470 Saint Michel
France

déclare que le produit ezW160 est une quasi-machine au sens de la directive 2006/42/CE relative aux machines.

Ce produit est destiné à être incorporé dans une application et ne pourra en aucun cas être mis en fonction avant que l'application n'ait été déclarée conforme aux dispositions de la directive 2006/42/CE.

Fait à St Michel, le 29/10/2013.

Jérôme Pénigaud, Président



Déclaration de conformité CE

En qualité de fabricant,

ez-Wheel SAS
Rue Jean Doucet
16470 Saint Michel
France



déclare que le produit ezW160 est conforme :

aux dispositions réglementaires définies par la directive 2004/108/CE concernant la compatibilité électromagnétique.

Fait à St Michel, le 29/10/2013.

Jérôme Pénigaud, Président

A handwritten signature in black ink, appearing to be 'JP', written over a faint, illegible stamp or background.

EC Declaration of Conformity

In our quality as manufacturer, we

ez-Wheel SAS
Rue Jean Doucet
16470 Saint Michel
France



Declare that the ezW160 product complies:

with the regulatory requirements defined by the Electromagnetic Compatibility Directive 2004/108/EC

Issued in St Michel, on 29/10/2013.

Jérôme Pénigaud, Chairman

A handwritten signature in black ink, appearing to be 'JP', is written over a faint, light-colored circular stamp or watermark.

IMPORTANT - A LIRE AVANT MISE EN FONCTION

La roue contient une batterie rechargeable, dont le niveau de charge doit être maintenu même en cas de non utilisation. Le non entretien de la batterie peut réduire ses performances ou l'endommager de manière irréversible.

Il est recommandé de recharger la roue une fois par mois. En aucun cas ne dépasser 50 jours de stockage sans recharge.

Toujours recharger votre roue avant une interruption d'utilisation prolongée.

Ne jamais laisser une roue inutilisée totalement déchargée.



NOTICE D'UTILISATION

Notice originale - Version B - 08 Juin 2020

Roues ezW160 / ezW150 - Version Filaire



Ne pas utiliser les produits ez-Wheel dans d'autres buts et conditions que mentionnés dans la documentation technique. Lire et s'assurer d'avoir bien compris la notice avant d'utiliser les produits ez-Wheel. Tenir compte de tous les avertissements et toutes les préconisations d'utilisation donnés dans cette notice. Garder cette notice et s'y référer tout au long de la vie du produit. En cas de perte, il est possible d'obtenir une copie de cette notice en la demandant auprès de votre revendeur ou du SAV d'ez-Wheel. En cas de transfert du produit à un nouveau propriétaire, transmettre également la notice d'utilisation. Les caractéristiques, descriptions, et illustrations contenues dans le présent document sont exactes à la date de publication. ez-Wheel se réserve le droit de toutes modifications et mises à jour de ce document. L'utilisateur du produit prend lui-même connaissance de ces modifications.

CARACTÉRISTIQUES DES PRODUITS EZ-WHEEL

La gamme de roues autonomes ezW160 / ezW150 permet de mettre en oeuvre une motorisation électrique performante de manière simple et rapide.

Les roues ezW160 / ezW150 sont pilotées par une interface filaire connectée directement à l'arrière du carter de la roue. De nombreux accessoires sont disponibles à la gamme ez-Wheel pour assurer le pilotage des roues.

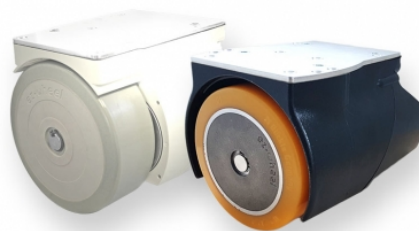

PREMIÈRE UTILISATION

Recharge de la roue ez-Wheel

Les roues peuvent être rechargées dès qu'un raccordement au secteur est possible (éventuellement, plusieurs fois par jour). Il n'est pas nécessaire d'attendre que la batterie soit déchargée.

Si le système de charge est composé d'une prise de charge déportée de type XLR :

- Brancher le faisceau XLR du chargeur sur le connecteur 5 points embarqué sur le châssis de l'application.



Si le système de charge est composé d'un chargeur embarqué (suffixe /160) :

- Brancher directement la prise du chargeur sur le secteur.

Utiliser un chargeur approprié.



Contacter le revendeur pour plus d'informations sur les chargeurs.

Le voyant "BATTERIE" de la roue doit être orange et clignotant.

1 à 2 heures sont nécessaires pour une recharge complète de la roue.



Lorsque la roue est chargée, le voyant "BATTERIE" de la roue est vert et clignotant.

- Se référer à la rubrique « Affichage » pour plus de détails concernant les voyants.



Lorsque la roue est chargée, débrancher le chargeur en appuyant sur l'ergot de son connecteur XLR.

Pour débrancher le connecteur du chargeur, enfoncer l'ergot de verrouillage et tirer sur le connecteur.

Pour remettre en fonction la roue, débrancher le chargeur et l'allumer en appuyant sur son bouton ON/OFF.

N'utiliser que des chargeurs validés par ez-Wheel. Pour plus d'informations sur la recharge des roues, contacter le revendeur.



Première utilisation du produit ez-Wheel

Il est nécessaire de recharger complètement les roues avant la 1ère utilisation. (Voir : Mise en charge de la roue).

L'action de la motorisation se fait grâce à l'accélérateur de l'actionneur.

- Pour mettre en fonction la roue : appuyer sur le bouton ON/OFF déporté ou présent à l'arrière de la roue.

La roue se met en veille après quelques minutes sans mouvement sur l'actionneur, de manière à préserver l'autonomie des batteries.

- Pour remettre en fonction le système, appuyer sur le bouton ON/OFF ; le réveil est instantané.

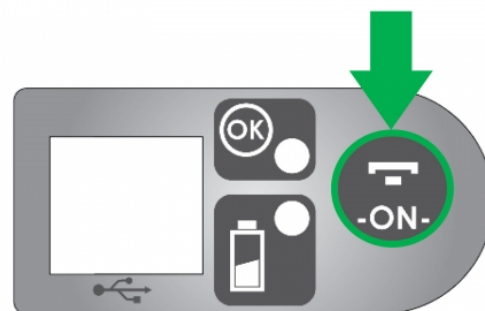

DIAGNOSTIC

- Vérifier le maintien de la roue avant de la mettre en fonction.
- Vérifier l'état de la roue : Appuyer sur le bouton ON/OFF de l'étiquette de la roue et vérifier que le voyant "OK" est vert. (Le voyant "BATTERIE" indique le niveau de charge de la batterie. Voir annexe « Affichage »)

Si l'application dispose de plusieurs roues, répéter l'opération sur toutes les roues.

- Appuyer sur le bouton déporté connecté sur le câblage ezACxM-B/160 ou ezACxM-BD/160
- Vérifier l'affichage sur la roue, ou sur l'affichage déporté si présent.
- Vérifier la mise en route de la motorisation en marche avant puis en marche arrière à l'aide de l'actionneur.

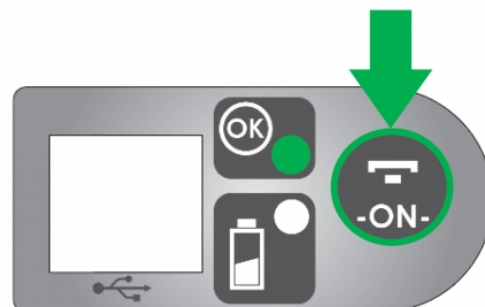

PRÉCAUTIONS D'UTILISATION

Si une de ces étapes ne se déroule pas comme décrit, se référer à la rubrique « dépannage », ou contacter le revendeur.



Environnement d'évolution des roues

ezW160M



ezW150I



(ezW160I : IP54)

Pour plus d'informations, se référer aux conditions relatives au milieu d'utilisation ou contacter le revendeur.

Entretien de la roue

La roue ne nécessite pas d'autre entretien que la recharge. En aucun cas, elle ne doit être ouverte.

La roue est lavable au jet d'eau simple.

Ne pas utiliser de nettoyeur à haute pression.

Ne pas exposer directement la connectique, l'affichage et les étiquettes au jet. Préférer l'utilisation d'une éponge humide. Ne pas utiliser de solvant ou de produit corrosif.

if^a Roue ezW160M : IP66

if^a Roue ezW150I : IP43

if^a Roue ezW160I : IP54 (non lavable à l'eau)



Interruption prolongée d'utilisation

La roue doit être stockée dans un endroit tempéré et sec.

Recharger la roue avant une interruption d'utilisation prolongée. Il est recommandé de recharger la roue au moins une fois par mois.

Ne pas excéder 50 jours de stockage sans recharge de la roue, même si elle n'est pas utilisée.

Pour remettre en fonction le système après une interruption de fonctionnement prolongée, voir : 1ère mise en fonction.

Précautions d'utilisation relatives à la roue

Toujours utiliser un chargeur approprié.

Toujours utiliser un actionneur approprié ez-Wheel.

Ne pas immerger la roue.

Ne pas ouvrir les compartiments de la roue non décrits dans cette notice.

Ne pas exposer à une source de chaleur.

Ne pas exposer au feu.

Ne pas insérer de pièces métalliques dans le connecteur.

En aucun cas, le produit ne doit subir de modifications non autorisées par ez-Wheel.

Ne pas tenter de modifier les performances techniques de la roue.

Le produit ne doit pas être sollicité pour un usage allant au-delà des performances techniques spécifiées par ez-Wheel.

Une utilisation non appropriée entraîne l'annulation de la garantie.

Le démontage de la roue entraîne l'annulation de la garantie.



RÈGLES DE SÉCURITÉ RELATIVES AUX BATTERIES

En aucun cas, l'utilisateur ne doit démanteler les packs batteries.

La manipulation des packs batteries doit se faire sans outils métalliques ou conducteurs.

Ne pas utiliser d'autres batteries que celles fournies par ez-Wheel ou votre revendeur.

Toutes les informations et la réglementation concernant ces batteries seront fournies sur demande.



Ni-MH

MAUVAISE UTILISATION

ez-Wheel ne pourra en aucun cas être tenu responsable des éventuels préjudices causés à l'utilisateur en cas d'usages irrationnels et inadéquats du produit.



OUVERTURE/FERMETURE DU CAPOT

Retirer le carter de câbles comme décrit dans le paragraphe «Ouverture / Fermeture du carter de câbles».

Démontage du capot

- Débrancher l'ensemble des câbles (charge, actionneur, STRAP).



- Dévisser les 4 vis Torx M4x30 qui maintiennent le capot sur le châssis.

L'utilisation d'une rallonge tournevis Torx est préconisée.

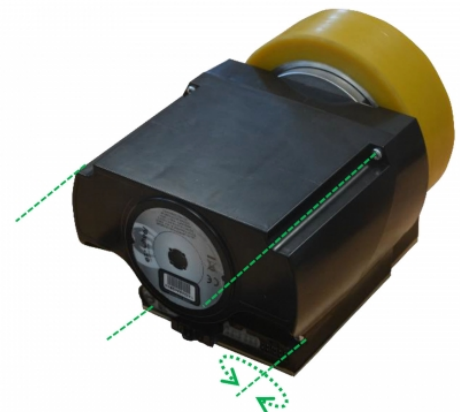

- Retirer le capot

Cette ultime étape donne accès aux différentes connectiques, aux batteries et à leurs branchements.



Remise en place du capot

Il convient de ne pas pincer de fils en remboîtant le capot sur le châssis. Cette opération est nécessaire pour faciliter la fermeture du capot.

L'utilisation d'une rallonge tournevis Torx est préconisée.

Aligner le carter sur le châssis grâce aux entretoises de centrage.

- Positionner les deux vis dans les logements appropriés pour les entretoises - proches de l'interface connectique.

Vis Torx M4x30

Tournevis Torx et rallonge

- Visser les 2 vis Torx jusqu'au contact.

Ne pas serrer les vis à cette étape !

- Visser les 2 vis restantes jusqu'au serrage complet.

Vis Torx M4x30

Tournevis Torx et rallonge

- Serrer les deux premières vis jusqu'à serrage complet.

Le couple de serrage des vis est de 2 Nm, ne pas excéder ce couple de serrage.

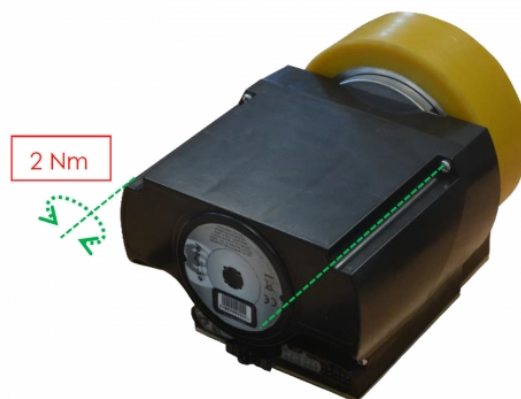
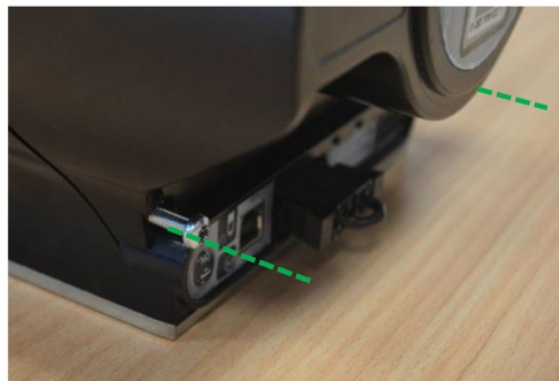

MONTAGE OU REMPLACEMENT DES BATTERIES

Se référer au paragraphe « Ouverture / Fermeture du capot » pour consulter les instructions de démontage du capot.

Extraction des blocs batteries

- Retirer le ou les blocs batteries de leur emplacement.



Branchement du (des) bloc(s) batteries

- Brancher le premier bloc batterie sur le Molex® femelle 8 points de gauche.

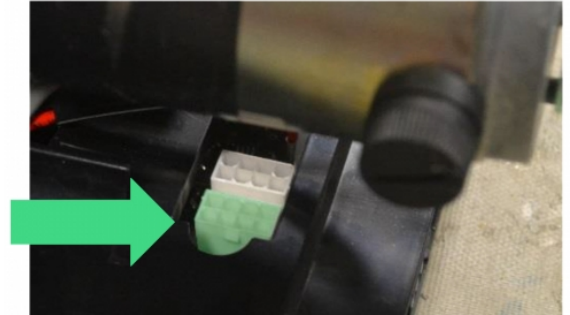

- Répéter l'opération côté droit pour le second bloc batterie.

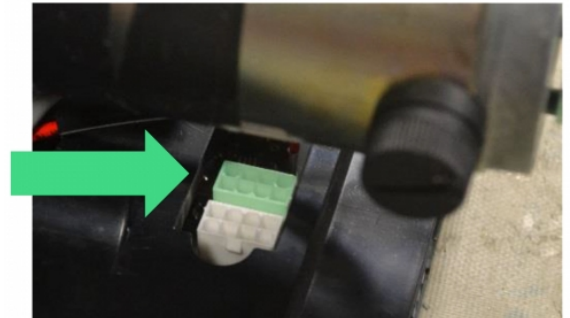

- Une fois les câbles batteries branchés, repositionner les blocs dans leur emplacements initiaux.

Se référer au paragraphe « Ouverture/Fermeture du capot » pour consulter les instructions de remontage du capot.



CONTACT SAV DE VOTRE REVENDEUR

Dans l'hypothèse où un produit s'avèrerait défectueux, prendre contact avec le revendeur. Les conditions de garantie sont disponibles avec les conditions générales de vente ou auprès du revendeur.

DÉPANNAGE

Seul le personnel du SAV d'ez-Wheel est autorisé à accéder aux compartiments de la roue non décrits dans cette notice. Le fait d'enlever les étiquettes de sécurité qui se trouvent sur la platine supérieure de la roue entraîne l'annulation de la garantie.

Si votre produit présente un dysfonctionnement, contacter le revendeur.

Affichage

Le voyant "OK" de la roue n'est pas vert :

- Mettre en charge la roue pendant plusieurs heures et remettre le système en fonction.
- Vérifier qu'aucun organe de sécurité n'interdit la motorisation (bouton anti-écrasement du timon, bouton homme-mort...).



Au niveau de la connectique :

- Vérifier la présence du STRAP ou l'état du bouton d'arrêt d'urgence.
- Vérifier le positionnement et le branchement des connecteurs.

Il est possible que la température de la roue soit trop élevée :

- Attendre quelques dizaines de minutes, le système fonctionnera normalement lorsque la température de la roue aura diminué.

Le voyant "BATTERIE" de la roue est rouge clignotant :

- Mettre la roue en charge pendant plusieurs heures.

Le voyant "BATTERIE" de la roue ne clignote pas alors que le chargeur est branché :

- Vérifier les branchements.
- Vérifier l'état du connecteur.
- Vérifier, lorsqu'il est présent, le fusible du chargeur.
- Vérifier l'état de la prise secteur.

Dysfonctionnement de la roue

L'aspect de la roue semble dégradé :

- Vérifier qu'il ne manque aucun élément à la roue.
- Vérifier la présence éventuelle de dégradation sur le capot.

Si le produit présente une dégradation, le retourner auprès de votre revendeur (roue + actionneur).

La recharge de la roue ne permet pas l'utilisation :

- Vérifier que rien n'est venu obstruer le connecteur de charge. Le cas échéant, nettoyer le connecteur avec précaution.

Après un stockage prolongé, si le système ne démarre pas, laisser en charge plusieurs heures avant de suivre la procédure de remise en fonction du système.



FIN DE VIE DU PRODUIT

Lorsque le produit arrive en fin de vie, le rapporter au revendeur ou au SAV d'ez-Wheel (Informations sur le site internet).







Bien qu'en fin de vie, le produit doit être protégé pendant son transport. Emballer le matériel correctement dans son emballage d'origine ou équivalent.

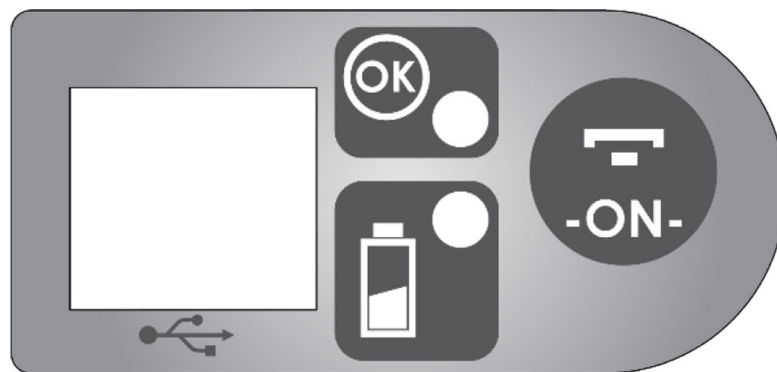

Si l'emballage d'origine n'existe plus, déposer le produit dans un carton en bon état en veillant à ce que le matériel soit parfaitement calé et fermer le colis à l'aide d'un ruban adhésif. Si plus d'un équipement sont à retourner, les rassembler dans un unique emballage ou assembler les emballages entre eux.



AFFICHAGE DE LA ROUE



		Green Grün Vert	The wheel is charged. Das Rad ist geladen. La roue est chargée.
		Orange Orange Orange	The wheel is at half charge (50%). Das Rad ist halb geladen (50 %). La roue est à mi-charge (50%).
		Red Rot Rouge	The wheel charge is below 30% Das Rad ist zu weniger als 30 % geladen. La roue a une charge inférieure à 30%.
		Flashing red Blinkend rot Rouge clignotant	The wheel is completely discharged. It is impossible to use the system. Charging is necessary. Das Rad ist vollständig entladen. Eine Nutzung des Systems ist nicht möglich. Wiederaufladen nötig. La roue est totalement déchargée. L'utilisation du système est impossible. La mise en charge est nécessaire.
		Flashing orange Blinkend orange Orange clignotant	The wheel is charging. Das Rad wird aufgeladen. La roue est en charge.
		Flashing green Blinkend grün Vert Clignotant	The wheel is charged and connected to the charger. Das Rad ist aufgeladen und ans Ladegerät angeschlossen. La roue est chargée et branchée au chargeur.

		Green Grün Vert	The wheel is working. Das Rad ist in Betrieb. La roue est en fonction.
		Flashing green/red Blinkend rot/grün Rouge/Vert Clignotant	Fault preventing operation or flat battery Fehler, der den Betrieb verhindert oder Akku leer. Défaut interdisant la motorisation ou batterie vide.

DÉCLARATION D'INCORPORATION

Déclaration d'incorporation

En qualité de fabricant,

ez-Wheel SAS
Rue Jean Doucet
16470 Saint Michel
France

déclare que le produit ezW160 est une quasi-machine au sens de la directive 2006/42/CE relative aux machines.

Ce produit est destiné à être incorporé dans une application et ne pourra en aucun cas être mis en fonction avant que l'application n'ait été déclarée conforme aux dispositions de la directive 2006/42/CE.

Fait à St Michel, le 29/10/2013.

Jérôme Pénigaud, Président



Declaration of Incorporation

In our quality as manufacturer, we

ez-Wheel SAS
Rue Jean Doucet
16470 Saint Michel
France

declare that the ezW160 product is an incomplete machine within the meaning of the machinery directive 2006/42/EC.

This product is intended to be incorporated into an application, and cannot in any circumstances be put into operation before this application has been declared compliant to the requirements of directive 2006/42/EC.

Issued in St Michel, on 29/10/2013.

Jérôme Pénigaud, Chairman

**DÉCLARATION DE CONFORMITÉ CE**

Déclaration de conformité CE

En qualité de fabricant,

ez-Wheel SAS
Rue Jean Doucet
16470 Saint Michel
France



déclare que le produit ezW160 est conforme :

aux dispositions réglementaires définies par la directive 2004/108/CE concernant la compatibilité électromagnétique.

Fait à St Michel, le 29/10/2013.

Jérôme Pénigaud, Président

A handwritten signature in black ink, appearing to be 'JP', is written over the printed name of the president.

EC Declaration of Conformity

In our quality as manufacturer, we

ez-Wheel SAS
Rue Jean Doucet
16470 Saint Michel
France



Declare that the ezW160 product complies:

with the regulatory requirements defined by the Electromagnetic Compatibility Directive 2004/108/EC

Issued in St Michel, on 29/10/2013.

Jérôme Pénigaud, Chairman

A handwritten signature in black ink, appearing to be 'JP', is written over a faint, circular watermark or stamp.

La roue contient une batterie rechargeable, dont le niveau de charge doit être maintenu même en cas de non utilisation. Le non entretien de la batterie peut réduire ses performances ou l'endommager de manière irréversible.

Il est recommandé de recharger la roue une fois par mois. En aucun cas ne dépasser 50 jours de stockage sans recharge.

Toujours recharger votre roue avant une interruption d'utilisation prolongée.

Ne jamais laisser une roue inutilisée totalement déchargée.

**IMPORTANT - A LIRE AVANT UTILISATION**